

4 3 2 1

F

F

E

E

D

D

C

C

B

B

A

A

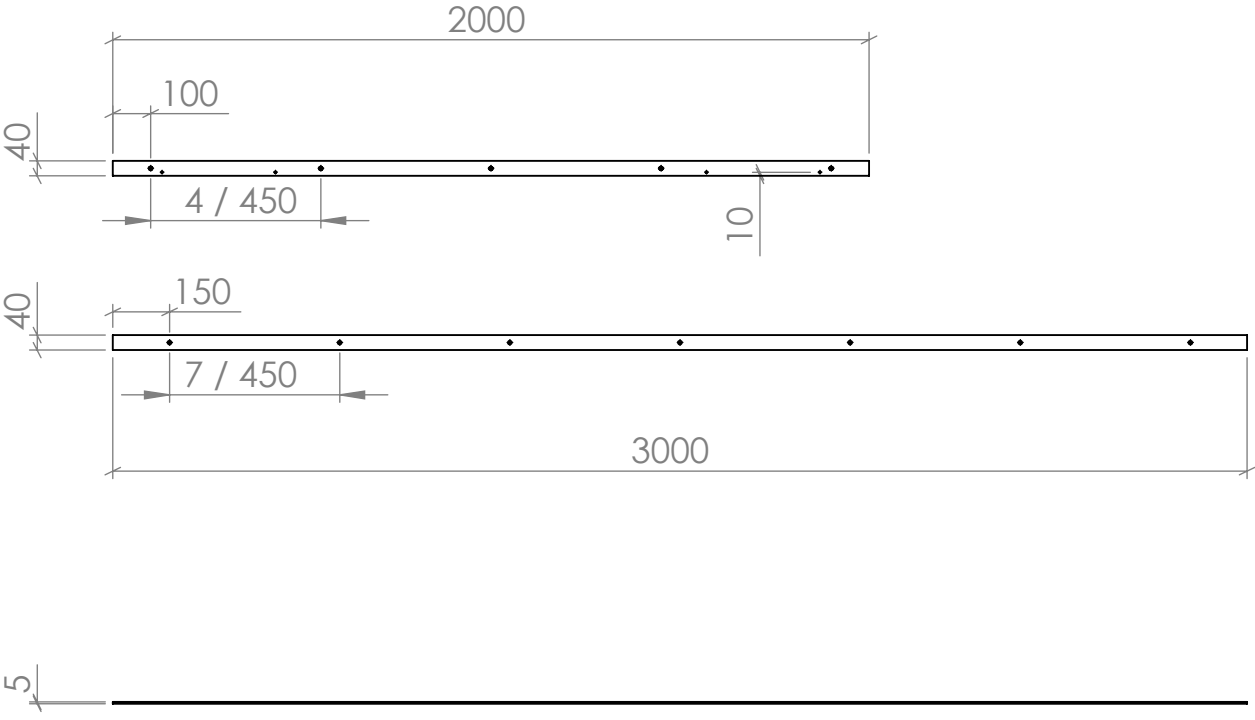
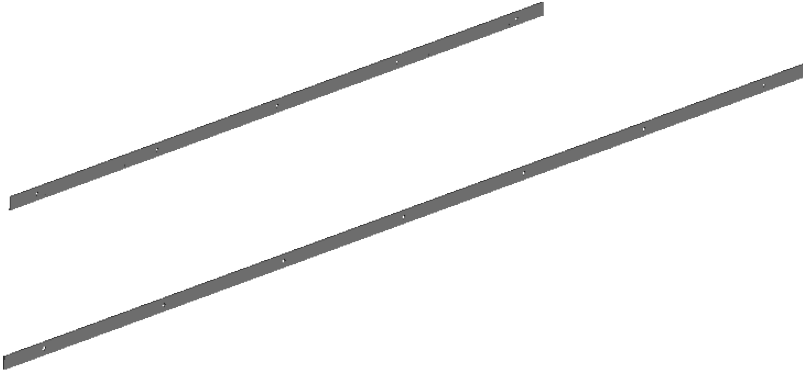

SI NO SE INDICA LO CONTRARIO: LAS COTAS SE EXPRESAN EN MM ACABADO SUPERFICIAL: TOLERANCIAS: LINEAL: ANGULAR:		ACABADO:		REBARBAR Y ROMPER ARISTAS VIVAS		NO CAMBIE LA ESCALA		REVISIÓN	
NOMBRE		FIRMA		FECHA		TÍTULO: 267.31 (2 metros) y 267.32 (3 metros)			
DIBUJ.		FABR.		CALID.		MATERIAL:		N.º DE DIBUJO Cotas Barras	
VERIF.		PESO:		ESCALA:1:20		HOJA 1 DE 1			
APROB.								A4	

4 3 2 1

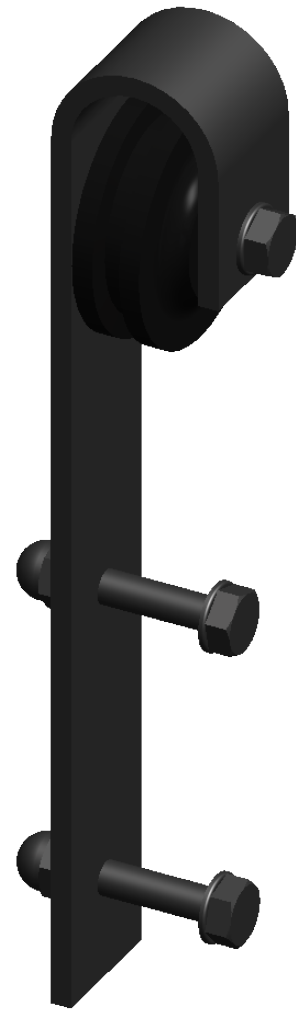
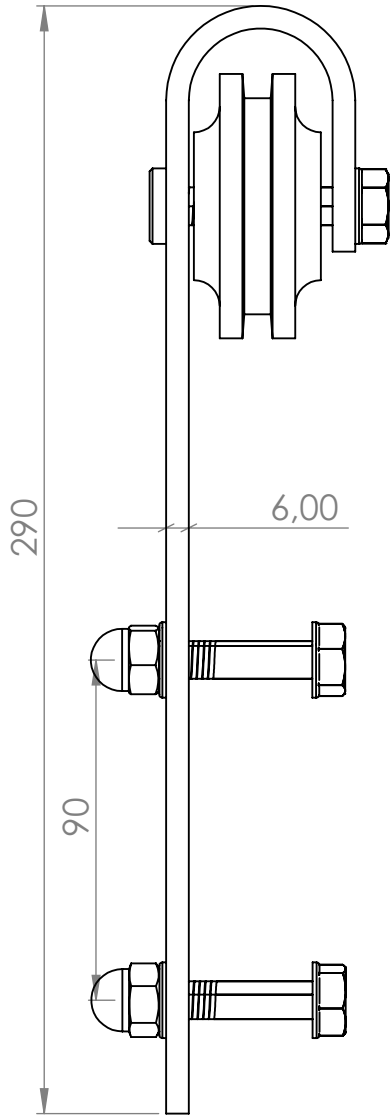
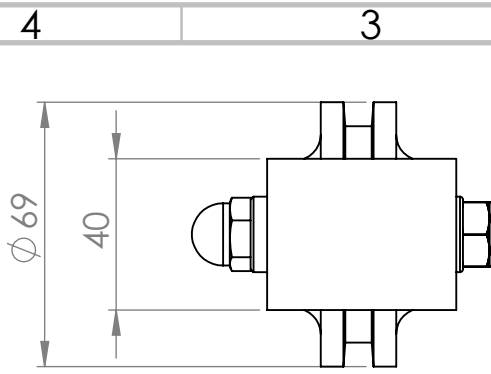

SI NO SE INDICA LO CONTRARIO:
LAS COTAS SE EXPRESAN EN MM
ACABADO SUPERFICIAL:

ACABADO:
Negro mate

REBARBAR Y
ROMPER ARISTAS
VIVAS

NO CAMBIE LA ESCALA

REVISIÓN

	NOMBRE	FIRMA	FECHA
DIBUJ.			
VERIF.			
APROB.			
FABR.			
CALID.			
MATERIAL:			
Hierro y Goma			
PESO:			

TÍTULO:
**Detalle montaje
polea**

N.º DE DIBUJO

A4

ESCALA:1:5

HOJA 1 DE 1

4 3 2 1

F

F

E

E

D

D

C

C

B

B

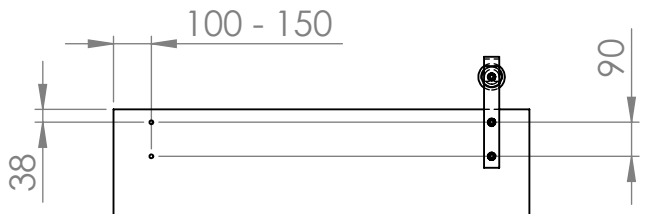

SI NO SE INDICA LO CONTRARIO:
 LAS COTAS SE EXPRESAN EN MM
 ACABADO SUPERFICIAL:
 TOLERANCIAS:
 LINEAL:
 ANGULAR:

ACABADO:

REBARBAR Y
 ROMPER ARISTAS
 VIVAS

NO CAMBIE LA ESCALA

REVISIÓN

	NOMBRE	FIRMA	FECHA
DIBUJ.			
VERIF.			
APROB.			
FABR.			
CALID.			

TÍTULO:
**Taladros
 recomendados**
 Croquis montaje

N.º DE DIBUJO
A4

ESCALA:1:50

HOJA 1 DE 1

4 3 2 1

A

A

4 3 2 1

F

F

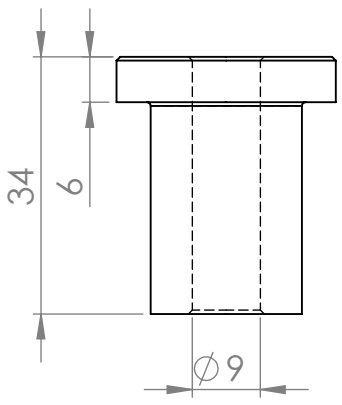

E

E

D

D

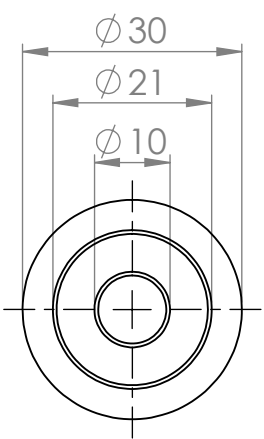

C

C

B

B

SI NO SE INDICA LO CONTRARIO:
LAS COTAS SE EXPRESAN EN MM
ACABADO SUPERFICIAL:

ACABADO:

REBARBAR Y
ROMPER ARISTAS
VIVAS

NO CAMBIE LA ESCALA

REVISIÓN

	NOMBRE	FIRMA	FECHA
DIBUJ.			
VERIF.			
APROB.			
FABR.			
CALID.			

TÍTULO: **Divisor Metálico placa-pared**

N.º DE DIBUJO: **Pieza_4**

MATERIAL: **Hierro**

ESCALA: 1:1

HOJA 1 DE 1

A4

A

A

4 3 2 1

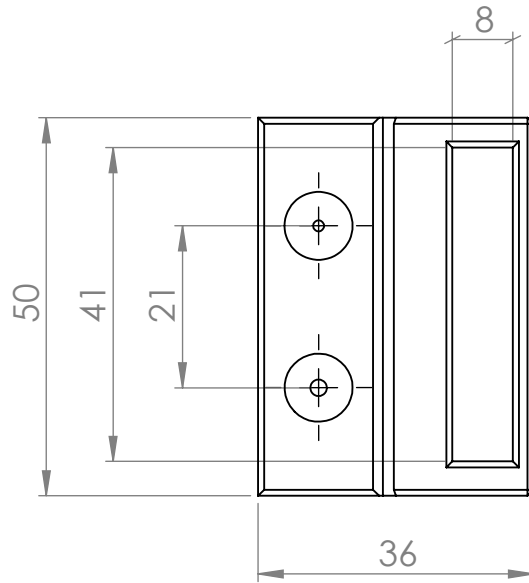
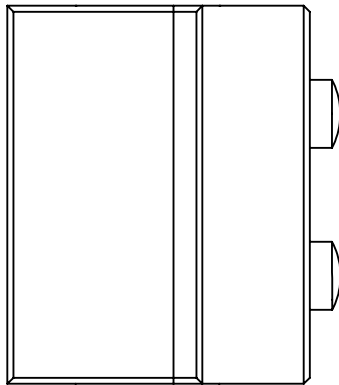
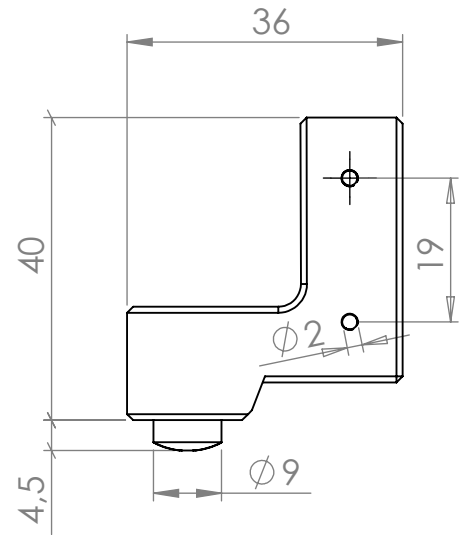
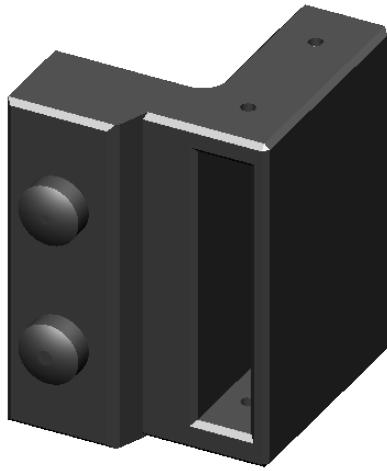

SI NO SE INDICA LO CONTRARIO:
LAS COTAS SE EXPRESAN EN MM
ACABADO SUPERFICIAL:

ACABADO:
Negro mate

REBARBAR Y
ROMPER ARISTAS
VIVAS

NO CAMBIE LA ESCALA

REVISIÓN

	NOMBRE	FIRMA	FECHA
DIBUJ.			
VERIF.			
APROB.			
FABR.			
CALID.			

TÍTULO: Tope puerta
N.º DE DIBUJO Cotas tope
ESCALA:1:1
HOJA 1 DE 1

MATERIAL:
Hierro y goma

PESO:

A4

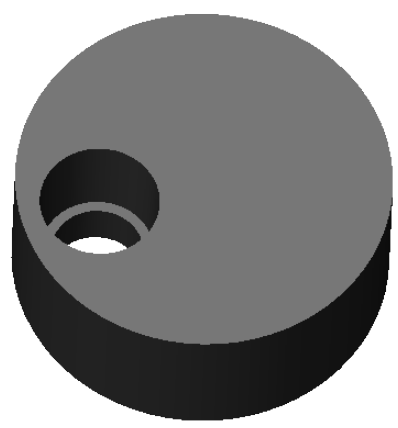
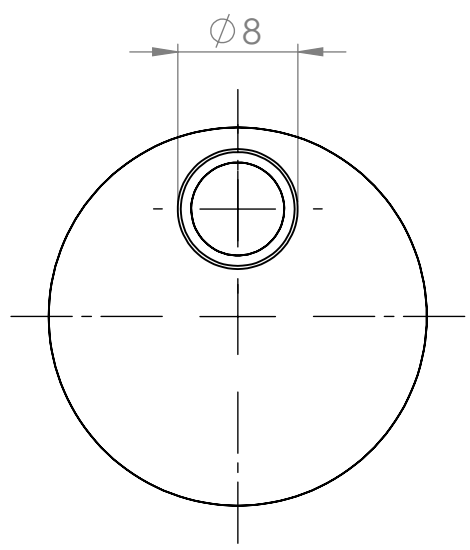
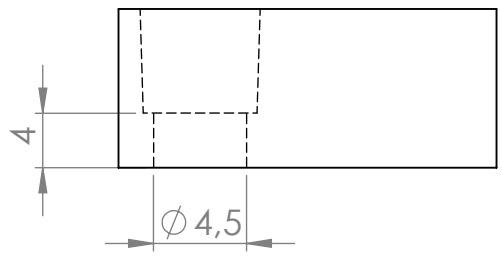
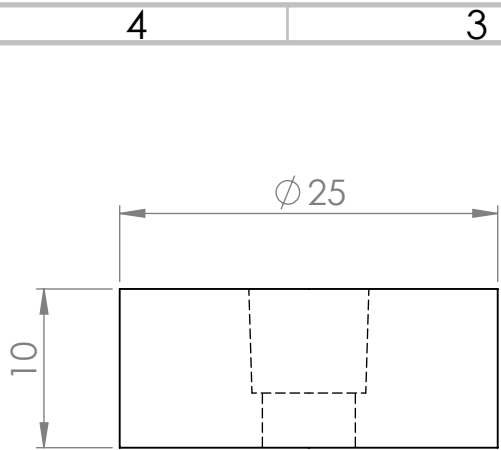

SI NO SE INDICA LO CONTRARIO: LAS COTAS SE EXPRESAN EN MM ACABADO SUPERFICIAL: TOLERANCIAS: LINEAL: ANGULAR:		ACABADO:		REBARBAR Y ROMPER ARISTAS VIVAS		NO CAMBIE LA ESCALA		REVISIÓN	
NOMBRE		FIRMA		FECHA		TÍTULO:			
DIBUJ.		VERIF.		APROB.		N.º DE DIBUJO			
FABR.		CALID.		MATERIAL:					
PESO:		ESCALA:2:1		HOJA 1 DE 1		pieza_11			

pieza_11

A4

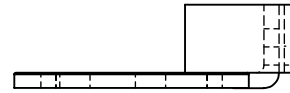
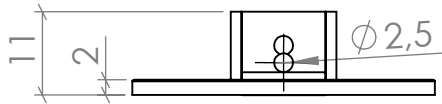
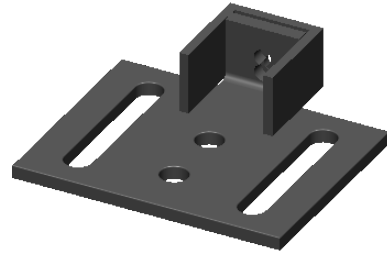
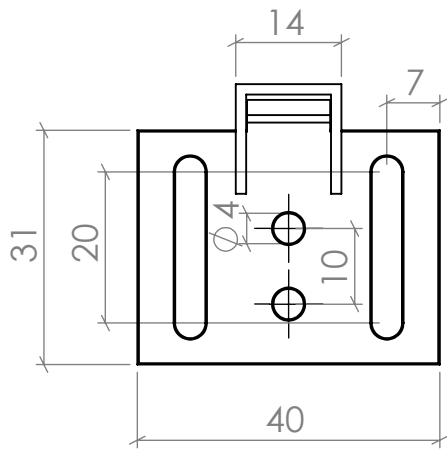

SI NO SE INDICA LO CONTRARIO:
LAS COTAS SE EXPRESAN EN MM
ACABADO SUPERFICIAL:

ACABADO:
Negro mate

REBARBAR Y
ROMPER ARISTAS
VIVAS

NO CAMBIE LA ESCALA

REVISIÓN

	NOMBRE	FIRMA	FECHA
DIBUJ.			
VERIF.			
APROB.			
FABR.			
CALID.			

TÍTULO: Enganche Freno amortiguado	
N.º DE DIBUJO pieza_10	A4
PESO:	ESCALA:1:1
	HOJA 1 DE 1

4 3 2 1

F

F

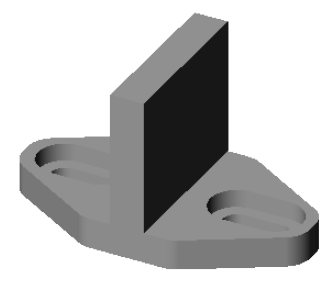
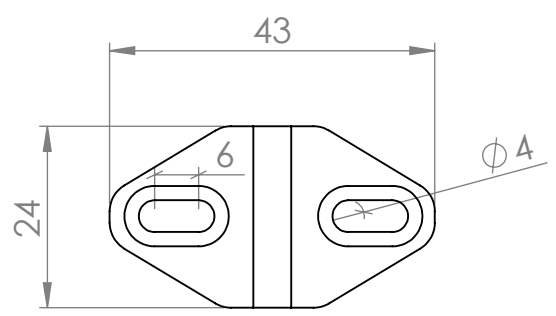

E

E

D

D

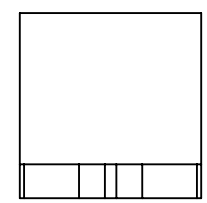
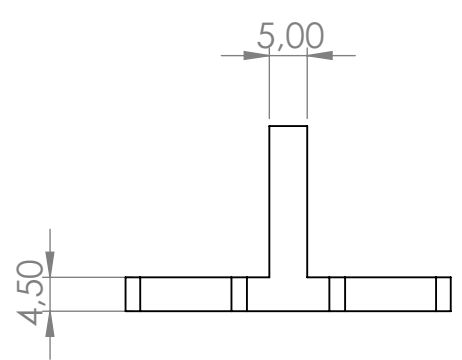

C

C

B

B

SI NO SE INDICA LO CONTRARIO: LAS COTAS SE EXPRESAN EN MM ACABADO SUPERFICIAL: TOLERANCIAS: LINEAL: ANGULAR:	ACABADO:	REBARBAR Y ROMPER ARISTAS VIVAS	NO CAMBIE LA ESCALA	REVISIÓN

	NOMBRE	FIRMA	FECHA
DIBUJ.			
VERIF.			
APROB.			
FABR.			
CALID.			

TÍTULO:	Guía puerta-corredera	
N.º DE DIBUJO	PIEZA_8	A4
PESO:	Plástico	
ESCALA:1:1		HOJA 1 DE 1

A

A

4 3 2 1

4 3 2 1

F

F

E

E

D

D

C

C

B

B

A

A

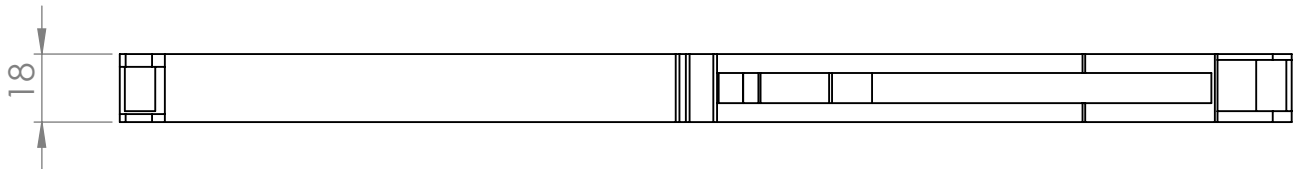
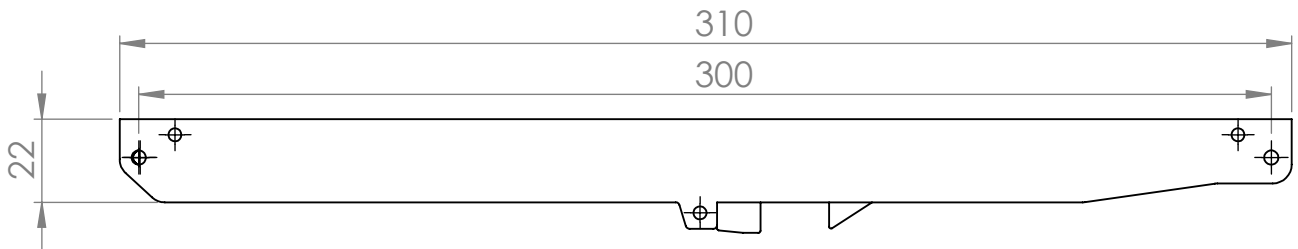
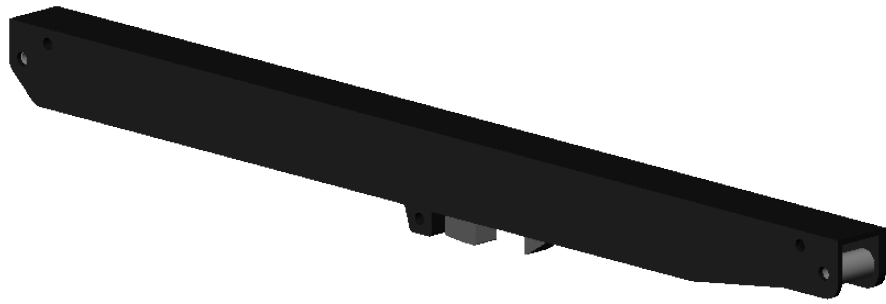

SI NO SE INDICA LO CONTRARIO:
 LAS COTAS SE EXPRESAN EN MM
 ACABADO SUPERFICIAL:
 TOLERANCIAS:
 LINEAL:
 ANGULAR:

ACABADO:

REBARBAR Y ROMPER ARISTAS VIVAS

NO CAMBIE LA ESCALA

REVISIÓN

	NOMBRE	FIRMA	FECHA
DIBUJ.			
VERIF.			
APROB.			
FABR.			
CALID.			

TÍTULO:
Dimensiones Freno amortiguado

N.º DE DIBUJO

ESCALA: 1:2

HOJA 1 DE 1

MATERIAL:
 Plástico

PESO:

4 3 2 1