

Tornillo para excéntricas **MI-FIX**

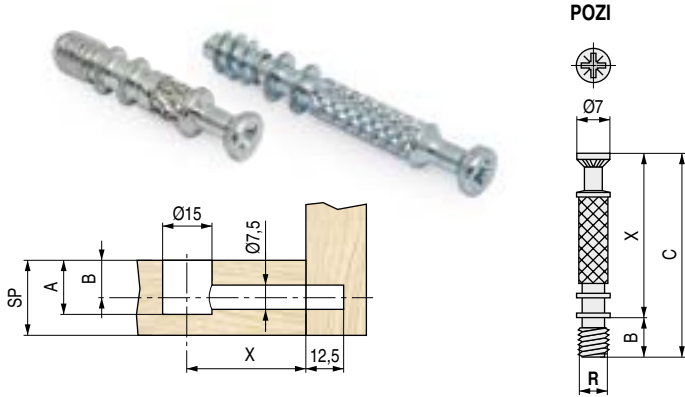

• R = Rosca: RMØ5 = Rosca madera, para taladros de Ø5mm.
M6 = Para tuercas de M6.

CÓDIGO	R	X	C	B	Material	Acabado	
443.25	RMØ5	24	34	11	hierro	zincado	2.500
214.4	RMØ5	34	45	11	hierro	zincado	2.500
214.9	RMØ6	28	39	11	hierro	zincado	2.500
443.34	M6	24	31	8	hierro	zincado	2.500
214.5	M6	34	42	8	hierro	zincado	2.500

Tornillo doble para excéntricas **MAX y MI-FIX**

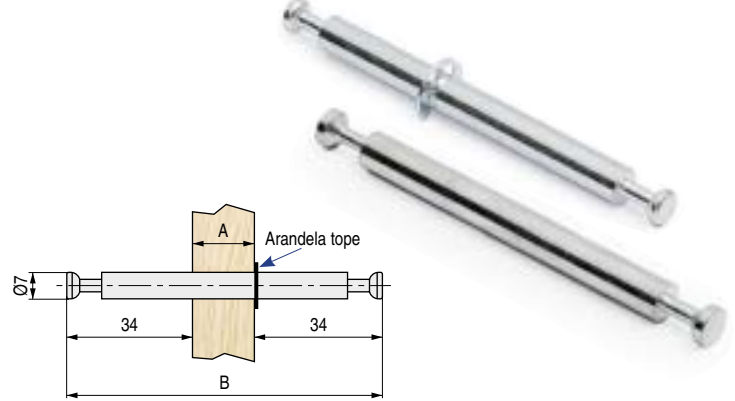

• Cód. 443.38 es sin arandela de tope.
• A = Medida de grueso del costado.

CÓDIGO	Tope	A	B	Material	Acabado	
443.38	sin tope	16	84	hierro	zincado	500
443.8	con tope	16	84	hierro	zincado	500
443.9	con tope	19	86	hierro	zincado	500

Tornillo articulado para **MAX y MI-FIX**

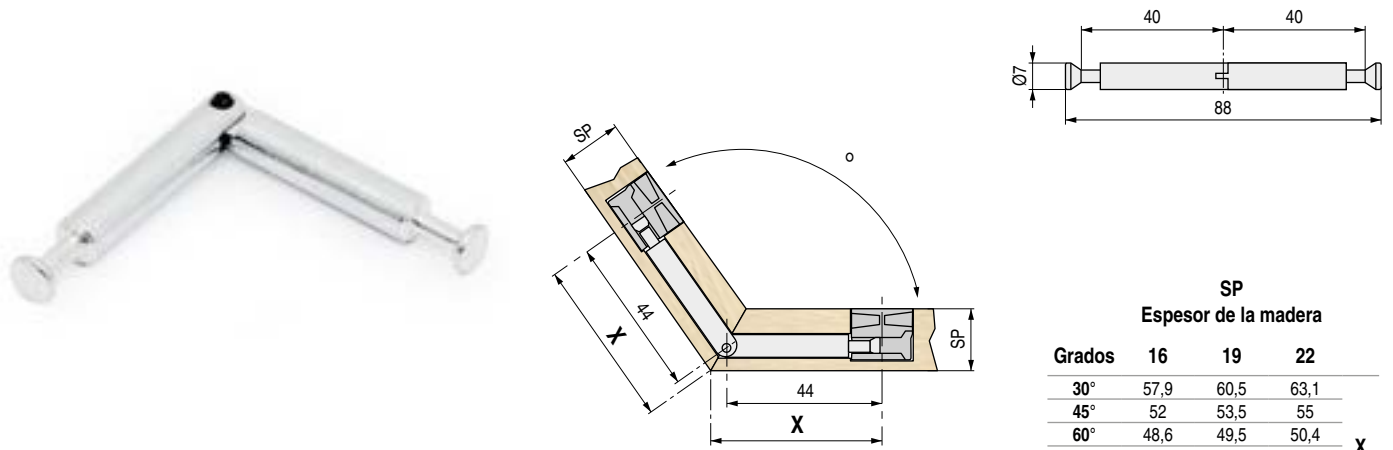

CÓDIGO	Material	Acabado	
1366.8	hierro	zincado	1.000

MAXEKO Tornillo expansible de montaje rápido Ø8mm.
Para excéntrica MI-FIX

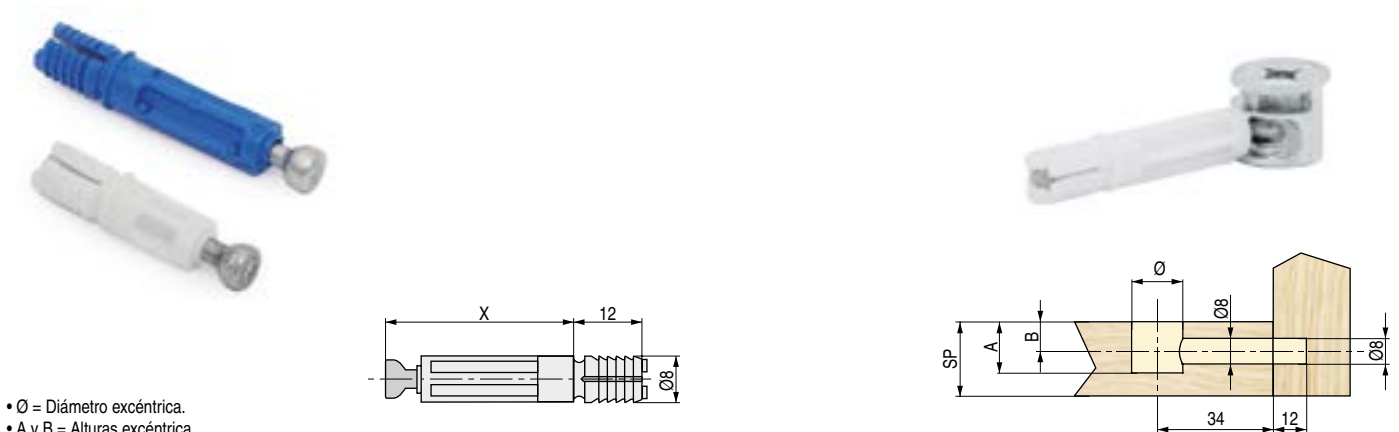

• Ø = Diámetro excéntrica.
• A y B = Alturas excéntrica
• SP = Espesor mínimo de la madera.

CÓDIGO	X	Material	Acabado	
214.19	24	zamak-plástico	zincado-blanco	2.500
214.1	34	zamak-plástico	zincado-azul	2.500