

Bisagra Serie F Ø40mm. Apertura 94° Grandes espesores

SALICE



Características técnicas

- Bisagras para puertas de gran espesor.
- Brazo de zamak y cazoleta de acero niquelado opaco. Dimensiones cazoleta \varnothing 40 mm. Regulaciones
- Bisagras para puertas de espesor mín. 19 mm. Máximo espesor 40mm.
- Profundidad de la cazoleta 13 mm.
- Abertura 94°.
- Posibilidad de taladro de la puerta "K" desde 3 hasta 15 mm.
- Adaptables a todas las bases tradicionales Serie 200 y a todas las bases Domi de enganche rápido.

Regulaciones

- Regulación lateral compensada desde -0.5 hasta +5.5 mm.
- Regulación vertical ± 2 mm.
- Regulación frontal con bases Serie 200 +2.8 mm.
- Regulación frontal con bases Domi desde -0.5 hasta +2.8 mm.

Bases

- Bases simétricas y asimétricas de acero o de zamak niquelado opaco de la Serie 200.
- Enganche rápido con bases Domi.
- Posicionamiento con fin de carrera preestablecido con bases tradicionales de la Serie 200.
- N.B. Utilizar un destornillador POZIDRIVE n. 2 para todos los tornillos.

Número indicativo de las bisagras necesarias

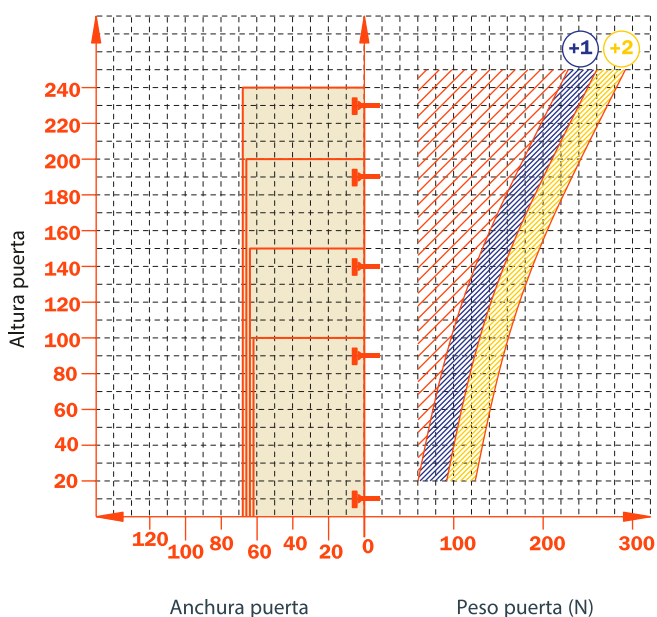

Plano

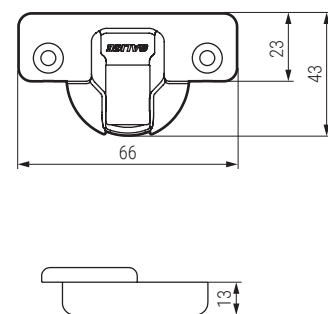

Vídeo montaje



Bisagra Serie F Ø40mm. Apertura 94° Grandes espesores

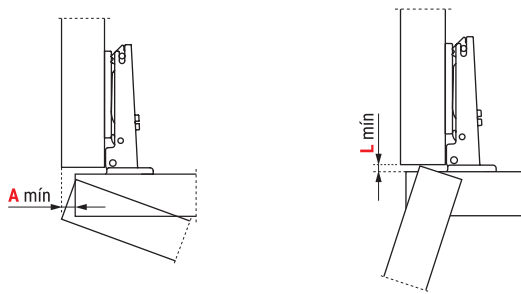

Una moldura de la puerta disminuye los valores de "A" y de "L"

Espacio A necesario para la apertura de la puerta:

	T=	20	21	22	23	24	25	26	27	28	29	30	31	32	33	34	35	36	37	38	39	40	L=
K = 3	A=	0,4	0,5	0,7	0,8	1,0	1,2	1,4	1,6	1,9	2,2	2,5	2,8	3,1	3,5	4,1	5,0	6,0	6,9	7,8	8,8	9,7	0,0
K = 4	A=	0,4	0,5	0,7	0,8	1,0	1,2	1,4	1,6	1,9	2,1	2,4	2,7	3,0	3,4	3,8	4,4	5,3	6,3	7,2	8,1	9,0	0,0
K = 5	A=	0,4	0,5	0,6	0,8	1,0	1,2	1,4	1,6	1,8	2,1	2,4	2,7	3,0	3,3	3,7	4,1	4,8	5,7	6,6	7,5	8,4	0,0
K = 6	A=	0,4	0,5	0,6	0,8	0,9	1,1	1,3	1,6	1,8	2,1	2,3	2,6	2,9	3,3	3,6	4,0	4,4	5,2	6,0	6,9	7,8	0,0
K = 7	A=	0,4	0,5	0,6	0,8	0,9	1,1	1,3	1,5	1,8	2,0	2,3	2,6	2,9	3,2	3,6	3,9	4,3	4,8	5,5	6,4	7,3	0,0
K = 8	A=	0,4	0,5	0,6	0,8	0,9	1,1	1,3	1,5	1,7	2,0	2,2	2,5	2,8	3,1	3,5	3,8	4,2	4,7	5,1	5,9	6,8	0,0
K = 9	A=	0,4	0,5	0,6	0,7	0,9	1,1	1,3	1,5	1,7	2,0	2,2	2,5	2,8	3,1	3,4	3,8	4,2	4,6	5,0	5,5	6,3	0,0
K = 10	A=	0,3	0,5	0,6	0,7	0,9	1,1	1,3	1,5	1,7	1,9	2,2	2,4	2,7	3,0	3,4	3,7	4,1	4,5	4,9	5,4	6,0	0,0
K = 11	A=	0,3	0,4	0,6	0,7	0,9	1,0	1,2	1,4	1,7	1,9	2,1	2,4	2,7	3,0	3,3	3,6	4,0	4,4	4,8	5,2	5,7	0,0
K = 12	A=	0,3	0,4	0,6	0,7	0,9	1,0	1,2	1,4	1,6	1,9	2,1	2,4	2,6	2,9	3,3	3,6	3,9	4,3	4,7	5,1	5,6	0,4
K = 13	A=	0,3	0,4	0,5	0,7	0,9	1,0	1,2	1,4	1,6	1,8	2,1	2,3	2,6	2,9	3,2	3,5	3,8	4,2	4,5	4,9	5,4	1,2
K = 14	A=	0,3	0,4	0,5	0,7	0,8	1,0	1,2	1,4	1,6	1,8	2,0	2,3	2,6	2,8	3,2	3,5	3,8	4,2	4,5	4,9	5,4	2,2
K = 15	A=	0,3	0,4	0,5	0,7	0,8	1,0	1,2	1,4	1,6	1,8	2,0	2,3	2,6	2,8	3,2	3,5	3,8	4,2	4,5	4,9	5,4	3,2

Una moldura de la puerta disminuye los valores de "A" y de "L"
Utilizar estas fórmulas para establecer el tipo de codo de la bisagra, el taladro de la puerta "K" y la altura de la base "H" necesarias para resolver cada problema de aplicación.

Codo 0 Recto

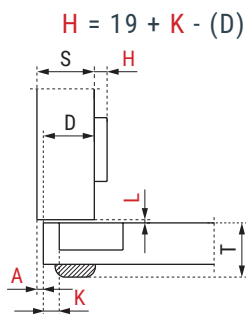

Codo 9 Acodado

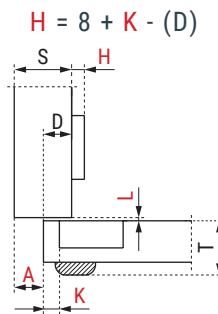

Codo 17 Superacodado

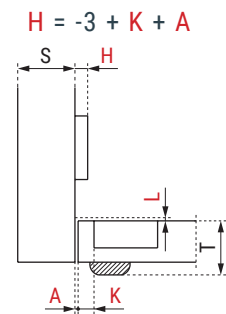

Retroceso de la puerta

Retroceso de la puerta respecto al lateral en posición de máxima apertura. El valor indicado es resaltado con bisagra codo 0, altura base H=0 y valor K=3.

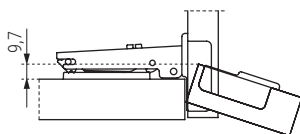

El contenimiento

Con esta fórmula podeis obtener el espesor máximo de la puerta con moldura abrible sin interferir con los laterales, puertas o paredes adyacentes. También hay que tener presente la tabla de los valores L - K - T.

$$C = 28,5 + K + A$$

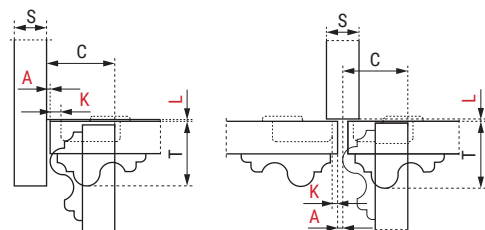

Bisagra Serie F Ø40mm. Apertura 94° Grandes espesores

